

**STAGE V**  
**CERTIFIED**



# CARRELLO FUORISTRADA 2 RUOTE MOTRICI SERIE XF

Capacità 2,500 a 3,500kg

*The World of Hangcha*

  
**HANGCHA**

**HANGCHA è con te ad ogni stage**  
Soluzioni efficienti ed affidabili per tutte  
le tue esigenze

## STAGE V & TIER 4F

Hangcha ha installato sul suo fuoristrada motori stage v/tier 4f in linea con le ultime normative in materia di emissioni per fornire ai propri clienti valore, performance e innovazione. hangcha fa il pieno di tecnologia con motore common rail fuel system, catalizzatore e filtro antiparticolato. il carrello fuoristrada ottimizzato e ridisegnato per i nuovi motori massimizza efficienza e affidabilità.

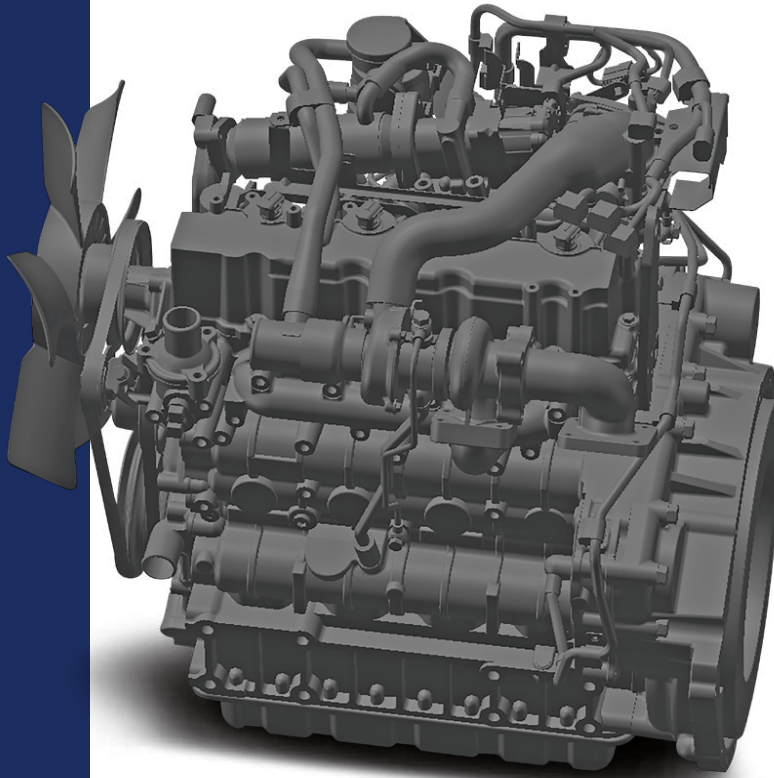

**KUBOTA**



Quadro comandi interattivo: display a colori con 4 pulsanti interattivi

### Fuoristrada 2 ruote motrici

No.	capacità	Serie	Produttore	Motore	Tipo	Modello	Emission Std.	Transmissione	(kw/rpm)
1	2.5-3.5t	RT	KUBOTA	V2607-CR-TE5B	Diesel	CPCD25/30/35-XW98E-RT2	StageV / Tier4 final	CHINA	47.3/2400

Note: RT means 2WD/4WD Rough Terrain forklift

**Potente/  
Efficiente/  
Affidabile**



# FUORISTRADA 2 RUOTE MOTRICI

Il carrello fuoristrada Hangcha: Flessibile, Potente e Affidabile.  
Il carrello è stato concepito sulla base della serie XF,  
ed è perfetto per l'uso in ambienti industriali, edili e agricoli.



## Affidabilità

La trasmissione idraulica a sospensione con due marce in avanti e una retromarcia. Velocità e una maggiore graduabilità; l'asse motore è dotato di pneumatici a battistrada largo e profondo, freni potenziati, cuscinetti, differenziale con funzione di bloccaggio automatico, nonché un gruppo dell'asse sterzante migliorato che offre la massima trazione in condizioni meteorologiche avverse e superfici operative irregolari.

Il radiatore combinato e il canale di dissipazione del calore ottimizzato migliorano la capacità di dissipazione del calore per mantenere l'affidabilità del motore anche nelle movimentazioni pesanti. L'asse di sterzata oscillante consente a entrambe le ruote di superare gli ostacoli mantenendo il fuoristrada e il livello di carico, l'elevata altezza dal suolo offre una maggiore manovrabilità e mantiene il mezzo in movimento nelle situazioni più difficili. Il nuovo controller del veicolo integra tutti i componenti elettrici.

## Rispetto dell'ambiente

Ogni modello utilizza un motore appositamente sviluppato per l'equilibrio ottimale di potenza e prestazioni ambientali, il mezzo è conforme alle normative UE e EAP.

Tutti i componenti sono adottati interamente per soddisfare la sicurezza ambientale. Il rumore è ridotto anche.



The new efficiency lighting system employs LED illuminant and new type reflector to reduce energy consumption, improve significantly illumination performance and prolong work time

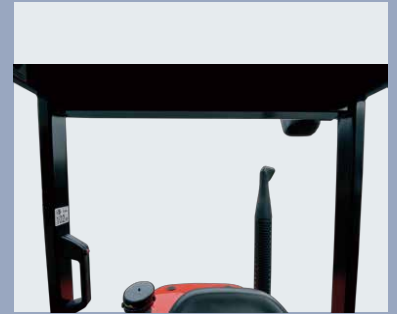

Optimized designing structure to offer a good visibility and easy entrance of the pallet



The new designed steering wheel\ new brake system and the easy-to-operate levers provide total handling operation



The easy-to-open hook provides quick access to the engine compartment



The large, spacious cab of our new boasts left and right grab handles with wide-opening doors for easy access

## Produttività

/La nuova guida idraulica Dynamic, contribuisce a ridurre la perdita di potenza e migliorare l'efficienza energetica.

## Manutenzione facile

Il coperchio sul pannello può essere sollevato semplicemente per controllare il liquido dei freni  
Il design a due pezzi rende il cofano facile da sollevare e rimuovere per l'accesso al motore.  
Gli elementi di fissaggio del coperchio del radiatore possono essere ruotati facilmente a mano per consentire ispezioni o riparazioni rapide.

## Comfort

Nello sviluppo del fuoristrada, il comfort e la facilità d'uso sono sempre considerati. Il comfort contribuisce anche ad aumentare la produttività e a ridurre il rumore.

Lo spazio supplementare del piede è fornito per ridurre l'affaticamento dell'operatore, passo antiscivolo rende entrate e uscite facili e sicure.  
Il nuovo design offre un'ampia visibilità anteriore grazie alla maggiore distanza tra il montante.

## Specifiche standard

- / Trasmissione a sospensione
- / Profilo dell'abitacolo
- / Sedile sospeso
- / Olio di ritorno
- / Radiatore in alluminio di grande capacità
- / Filtro aria
- / Luce di lavoro posteriore
- / Spia di emergenza
- / Coperchio per cilindro
- / Copertura netta del radiatore
- / Impugnatura di inversione assistita
- / Piastra portaforche larga
- / Schienale più largo
- / Luce a LED

## Optionals

- / Cabina
- / Riscaldamento
- / Vetro frontale
- / Specchietti laterali
- / Estintore
- / Colore personalizzato
- / Sistema OPS
- / Scaricatore di scintille
- / Sistema di scarico Purified
- / Valvola idraulica ausiliaria
- / Luce di lavoro anteriore
- / Triplex albero di sollevamento panoramico / Forcelle speciali
- / Sistema di pesatura





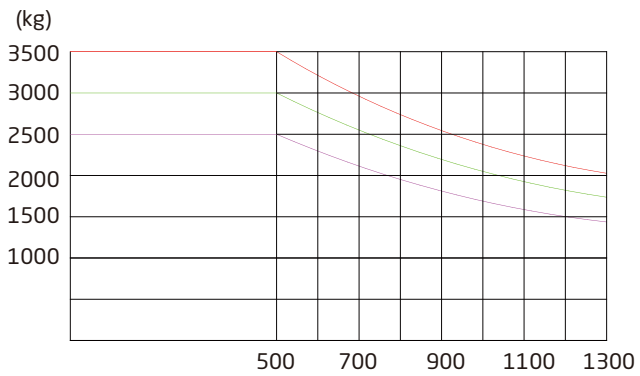
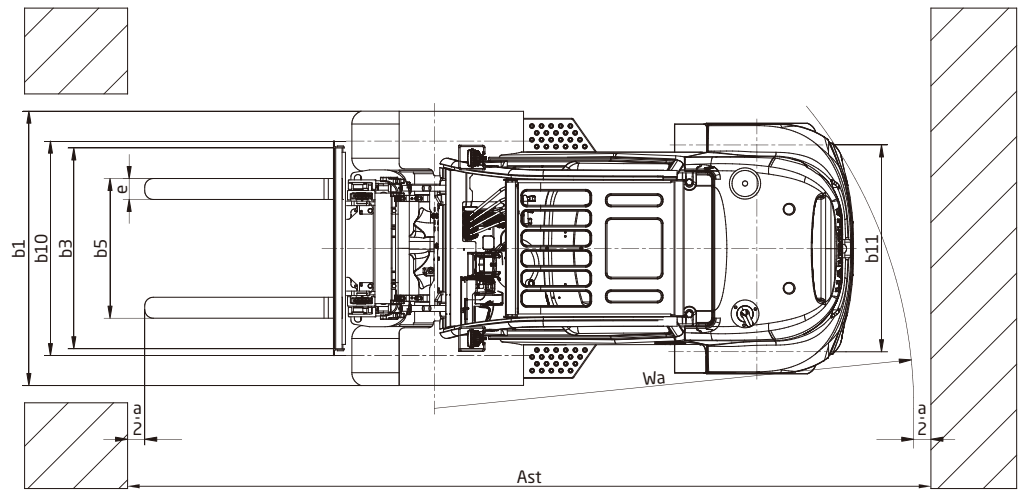
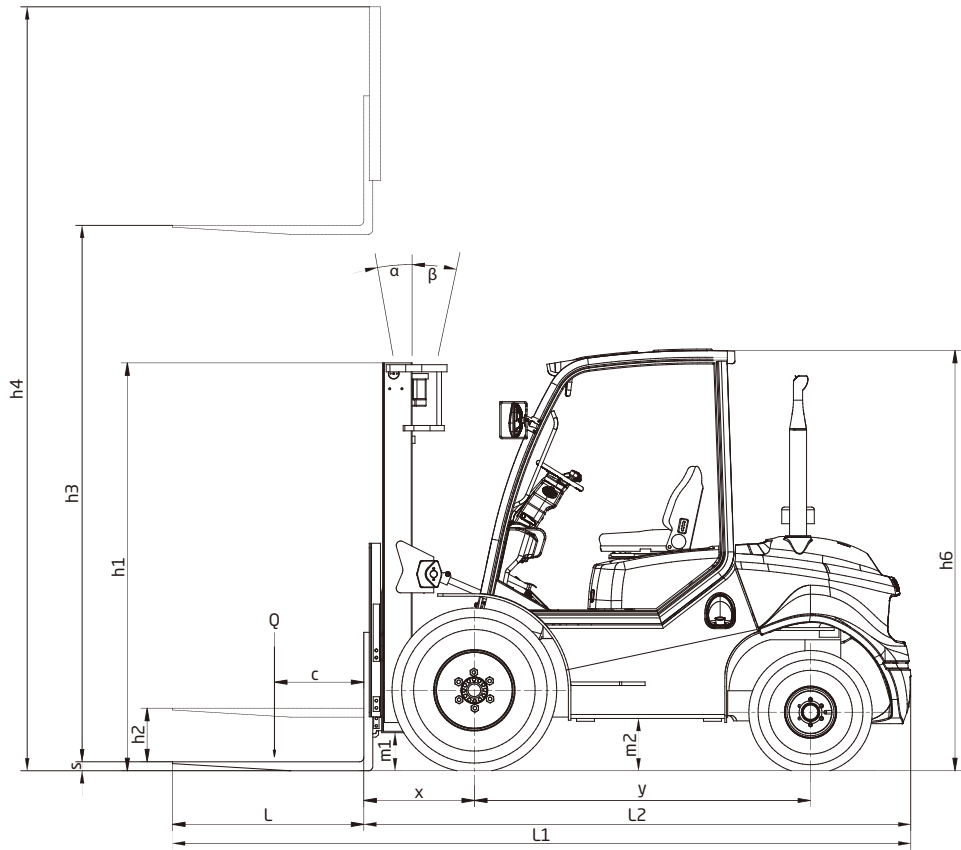





**ZHEJIANG HANGCHA IMP. & EXP. CO., LTD.**

**Factory site:** 666 Xiangfu Road,  
Hangzhou, Zhejiang, China (311305)

Tel: +86-571-88926735 88926755  
Fax: +86-571-88926789 88132890

sales@hcforklift.com  
www.hcforklift.com



Follow us on  
Facebook



Follow us on  
YouTube



Follow us on  
WeChat



Download "Hangcha  
Forklift" App



ISO14001  
ISO14001:2015



ISO9001  
ISO9001:2015



HANGCHA trucks conform  
to the European Safety  
Requirements.

HANGCHA GROUP CO., LTD. reserves the right to make any changes without notice concerning colors, equipment, or specifications detailed in this brochure, or to discontinue individual models. The colors of trucks, delivered may differ slightly from those in brochures.