

STAGE V
CERTIFIED



CARRELLO ELEVATORE DIESEL SERIE X

da 12,000 a 16,000kg

The World of Hangcha

HANGCHA

SERIE X



Le parti chiave dei vecchi prodotti sono state verificate per molti anni dal mercato per essere affidabili e durevoli e, con un design modulare e standardizzato, le parti principali vengono verificate passo dopo passo in anticipo, in modo che il veicolo sia altamente maturo. Le parti strutturali come il telaio, il montante, ecc. vengono aggiornate e ottimizzate sulla base dei prodotti esistenti e verificate tramite analisi e test CAE.

Il grado di digitalizzazione è migliorato. Con l'architettura bus e diverse funzioni di diagnosi e gestione integrate, al veicolo viene aggiunto un controller centrale per abilitare un allarme di guasto centrale, operazioni semplificate, una facile diagnosi e una configurazione flessibile delle funzioni elettriche.





STAGE V & TIER 4F

HANGCHA with you at every stage

Efficient, reliable solutions for your demands

Con Hangcha puoi soddisfare tutti gli standard sulle emissioni Stage V/Tier 4f che soddisfano le richieste dei clienti in termini di valore, innovazione e prestazioni. Le tecnologie includono sistemi di alimentazione common rail, riduzione catalitica selettiva (SCR) con turbocompressore interraffreddato, catalizzatori di ossidazione diesel (DOC) e filtri antiparticolato diesel (DPF). Progettato e ottimizzato per ogni modello di motore, il nostro carrello elevatore massimizza l'efficienza e l'affidabilità.

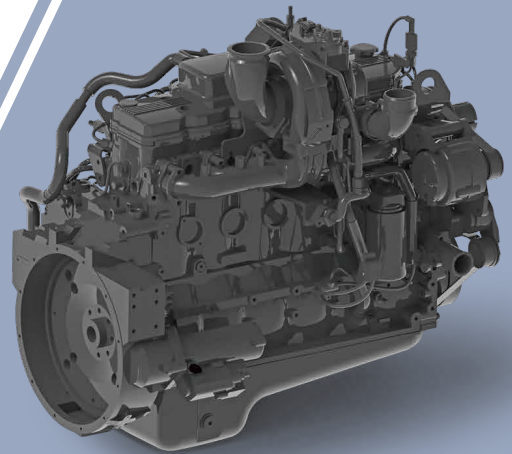

CUMMINS B6.7



Cambio OKAMURA con controllo microelettronico prevede il cambio di potenza a due turni, la marcia è stabile e precisa.



Optional: sistema di immagini con fotocamera anteriore e posteriore, che aumenta notevolmente la sicurezza.



Grazie al design unico, la cabina può essere ribaltata senza alcun attrezzo, i principali elementi di servizio possono essere raggiunti facilmente inclinando la cabina, è possibile massimizzare l'accesso.



L'eccellente visibilità a 360° è ottenuta grazie al design complessivo.



Il vano batteria è facile da aprire per una facile manutenzione.



Il display LCD di nuova generazione ha funzioni più complete e prestazioni più stabili. Può visualizzare le informazioni importanti come lo stato del carrello e i guasti del motore... In modo che l'operatore possa comprendere lo stato del carrello in modo più intuitivo e facilitare la manutenzione.



Sedile sospeso con minileve che può essere facilmente regolato per adattarsi a ciascun cliente.



Assale di trazione per impieghi gravosi, decelerazione a due stadi; Freno a bagno d'olio, esente da manutenzione; Freno di stazionamento a molla a rilascio idraulico, sicuro e affidabile.



Comfort

Il joystick integrato compatto consente un controllo remoto accurato. La curva di frenatura idraulica ottimizzata consente frenata fluida e facile da controllare. Il sedile sospeso e la console regolabile multidirezionale con movimento ergonomico consentono un controllo confortevole.

Performance Elevate

La configurazione è migliorata. Per la configurazione standard sono previsti una nuova cabina, assale motore con frenatura a bagno d'olio, forcella regolabile idraulicamente, strumentazione LCD per autobus, condizionatore d'aria di raffreddamento e riscaldamento, luci LED del veicolo, avvisatore acustico e radar di retromarcia e altre apparecchiature. Con un design riservato, l'equipaggiamento opzionale è notevolmente aumentato.

Le prestazioni sono migliorate e l'efficienza operativa media è aumentata di oltre il 10%.

La cabina ribaltabile, il cofano ad ampia apertura, i dispositivi che consentono un facile accesso all'olio e all'acqua e l'ampia piastra di copertura dei comandi elettrici facilmente smontabile, rendono più comoda la manutenzione.



Cabina panoramica completamente sospesa

La nuova cabina con visione a tutto tondo (HPC) completamente sospesa e il profilo del veicolo ottimizzato consentono una visuale e una visuale a 360 gradi. Le prestazioni del condizionatore d'aria sono migliorate per consentire un flusso uniforme di aria condizionata dall'uscita dell'aria e un forte effetto di raffreddamento. Il design di tenuta impermeabile, antipolvere, resistente al calore, insonorizzato e antirumore migliora il comfort di guida. Le parti interne modellate consentono una sensazione più confortevole. Il telaio integrale è costituito da tubi profilati in acciaio. Le parti strutturali hanno una maggiore resistenza.



Comfort

Il sedile completamente sospeso, il volante ergonomico e la piattaforma di comando rendono la guida un vero piacere.



Sicurezza

Un'ampia visuale riduce i rischi nascosti per la sicurezza causati dagli angoli ciechi durante la guida del veicolo. Un mandrino e un meccanismo idraulico autobloccante sono utilizzati per collegare la cabina e il telaio del veicolo. Quando viene avviata la pompa idraulica elettrica o manuale, il blocco idraulico si apre automaticamente e, contemporaneamente, il cilindro idraulico nella parte inferiore della cabina sporge in modo che la cabina si ribalti lateralmente rispetto al baricentro, migliorando le dimensioni. La sicurezza e la convenienza della manutenzione sono migliorate.



Design ergonomico

Il volante, il joystick, i pulsanti di comando, i pedali e il sedile sono tutti progettati ergonomicamente per un funzionamento più semplice.



Cabina panoramica

La cabina sospesa completamente chiusa ha un finestrino anteriore curvo che consente un ampio angolo di visione e ha i lati tagliati in modo diverso rispetto al finestrino precedente. Le porte della cabina sono tutte in vetro, il che aumenta il campo visivo complessivo. Il design esterno dell'intero veicolo è in prima linea nello sviluppo del design del carrello elevatore. Essendo robusto ed elegante nell'aspetto, il veicolo è pratico ed elegante. Il design degli interni integrato è semplice e confortevole, presentando piacere visivo al guidatore.



Standard Specification

- / Montante Duplex
- / Regolazione idraulica
- / Forche standard
- / Cab
- / Impianto aria calda
- / Servosterzo completamente idraulico
- / Valvola multivie quadrupla
- / Sistema rilevamento operatore su sedile
- / Bracciolo multidirezionale
- / Volante regolabile
- / Self-locking valve in the tilting fuel circuit Speed
- / limit valve in the lifting fuel circuit High-position
- / Controllo emissioni
- / Controllo trazione
- / Interruttore di alimentazione principale
- / Telecamera per retromarcia
- / Display LCD
- / Neutral indicator
- / Indicatore freno a mano
- / Indicatore livello carburante
- / Indicatore temperatura
- / Indicatore pressione olio motore
- / Allarme filtro aria
- / Allarme bassa pressione accumulatore
- / Allarme filtro olio idraulico
- / Allarme separatore acqua-olio
- / Allarme guasto motore
- / Luci a LED per veicoli
- / Termometro dell'acqua
- / Indicatore dell'olio
- / Misuratore temperatura olio
- / Contatore motore
- / Pneumatico
- / Segnalatore acustico retromarcia
- / Pompa di ribaltamento manuale
- / Kit di attrezzi per veicoli
- / Ventilatore della cabina

Options

- / Colore specificato dall'utente
- / Forche di altra dimensione
- / Montanti personalizzato
- / Gomma solida
- / Citofono del veicolo
- / Cicalino vocale inverso
- / Spia elettronica di allarme (con\senza interruttore di comando)
- / Sistema retrovisore
- / Sistemi di visione anteriore e posteriore
- / Parascintille
- / Estintore (2kg \ 4kg)
- / Estintore automatico
- / Luce operativa a LED
- / Sistema di registrazione di guida a quattro canali
- / Limite di velocità
- / Luce blu
- / Sistema di pesatura
- / Prefiltro aria
- / Cintura elettrostatica
- / Pompa elettrica per ribaltamento





ZHEJIANG HANGCHA IMP. & EXP. CO., LTD.

Factory site: 666 Xiangfu Road,
Hangzhou, Zhejiang, China (311305)

Tel: +86-571-88926735 88926755
Fax: +86-571-88926789 88132890

sales@hcforklift.com
www.hcforklift.com



Follow us on
Facebook



Follow us on
YouTube



Follow us on
WeChat



Download "Hangcha
Forklift" App



ISO14001
ISO14001:2015



ISO9001
ISO9001:2015



HANGCHA trucks conform
to the European Safety
Requirements.

HANGCHA GROUP CO., LTD. reserves the right to make any changes without notice concerning colors, equipment, or specifications detailed in this brochure, or to discontinue individual models. The colors of trucks, delivered may differ slightly from those in brochures.