

Mini Piattaforma a Pantografo XEND



The World of Hangcha
SINCE 1956

HANGCHA



Progettato per essere utilizzato negli edifici

L'altezza di lavoro può adattarsi perfettamente alle esigenze di lavori edili.

Dimensioni compatte

Grazie alle dimensioni compatte la piattaforma può essere utilizzata in ambienti stretti

Peso Leggero

Il peso è molto leggero, che può soddisfare il limite di carico dell'ascensore e proteggere meglio il terreno.

Grandi Capacità

/ Sebbene il peso proprio sia leggero, ha una grande capacità, la macchina può consentire a due persone di lavorare insieme.

Grande Efficienza

/ Dotato di efficiente azionamento DC completamente elettrificato sistema, più durevole.

Manutenzione Semplice

/ Sistema semplice e chiaro, struttura a cassette, manutenzione più semplice, costi di utilizzo inferiori.

High Rewarding

/ I costi di trasporto e di approvvigionamento sono inferiori e i prezzi di noleggio sono paragonabili ai modelli normali.

Zero Emissioni

/ Sistema di camminata a trazione elettrica, emissioni zero, basso rumore, più adatto per uso interno.



Control system

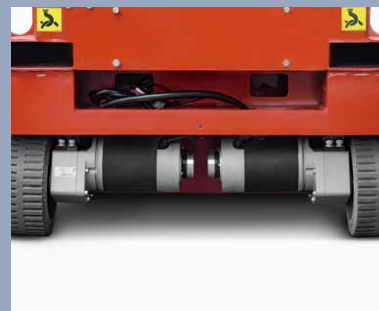

Motor and brake



Explosion proof valve, To prevent the machine falling when the oil pipe is leaking



Extension platform



The parts are well located



Sistema antiribaltamento, quando la macchina si solleva a più di 2 m, questo sistema funzionerà automaticamente, per proteggere la macchina dal ribaltamento mentre si cammina su un terreno non livellato



Maniglia di abbassamento manuale, quando il sistema operativo si guasta o la carica della batteria è troppo bassa per far declinare la piattaforma, possiamo usare questa maniglia per abbassare la macchina



Schermo LCD, utilizzato per visualizzare il codice di errore e regolare i parametri



Bracci di supporto, per proteggere l'operatore durante i lavori di riparazione o manutenzione

Mini Piattaforma a Pantografo XEND

			HANGCHA GROUP CO.,LTD.	
01	Produttore			
02	Modello		60XEND	76XEND
03	Altezza di lavoro	(m/in)	5.9/233	7.6/300
04	Altezza della piattaforma	(m/in)	3.9/153	5.6/220
05	Lunghezza complessiva	(m/in)	1.44/57	1.52/60
06	Larghezza complessiva	(m/in)	0.76/30	0.81/32
07	Altezza complessiva	(m/in)	2.08/81.8	2.18/85.8
08	Altezza con binari ripiegati	(m/in)	1.71/67.3	1.81/71.3
09	Dimensioni piattaforma	(m/in)	1.29×0.7/50.8×27.5	1.37×0.7/54×27.5
10	Dimensioni piattaforma estesa	(m/in)	0.6/23.6	0.6/23.6
11	Altezza libera dal suolo	(m/in)	0.06/2.4	0.06/2.4
12	Raggio di sterzata interno	(m/in)	0.4/15.7	0.45/17.7
13	Raggio di sterzata esterno	(m/in)	1.55/61	1.6/63
14	Carico Nominale	(kg/lb)	250/551	230/507
15	Carica sull'estensione	(kg/lb)	113/250	113/250
16	Batteria	(V,AH)	24,80	24,80
17	Peso ±30	(kg/lb)	900/1984	1270/2910
18	Velocità km/h	(mph)	0~4(0~2.48)	0~4(0~2.48)
19	Velocità di sollevamento	(s)	32	26
20	Velocità di discesa	(s)	27	21
21	Ruote		Non-mark Tyres	Non-mark Tyres
22	Pendenza massima		2°/3°	1.5°/3°
23	Inclinazione		30%	30%
24	Area di lavoro		"indoor 0km/h(0mph) outdoor 12.5km/h(7.77mph)"	"indoor 0km/h(0mph) outdoor 12.5km/h(7.77mph)"

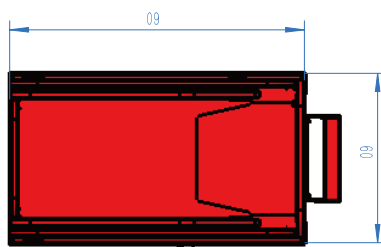
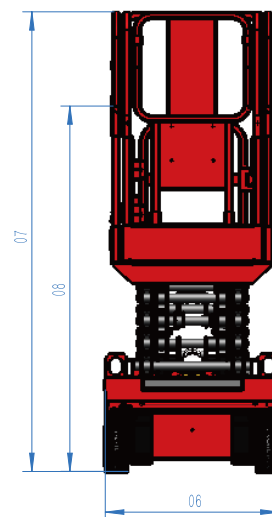
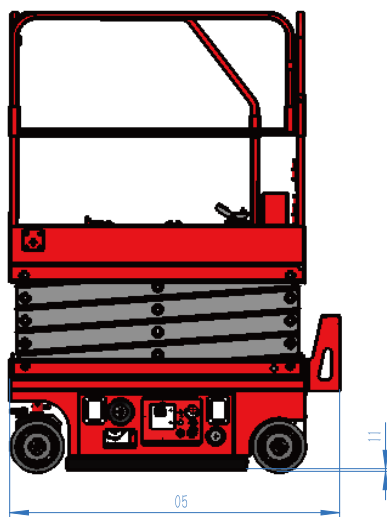
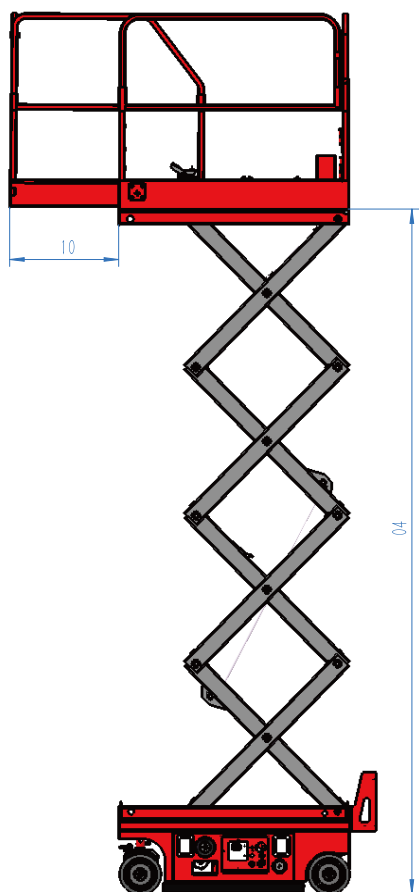



ZHEJIANG HANGCHA IMP. & EXP. CO., LTD.

Factory site: 666 Xiangfu Road,
Hangzhou, Zhejiang, China (311305)

Tel: +86-571-88926735 88926755
Fax: +86-571-88926789 88132890

sales@hcforklift.com
www.hcforklift.com



Follow us on
Facebook



Follow us on
YouTube



Follow us on
WeChat



Download "Hangcha
Forklift" App



ISO14001
ISO14001:2015



ISO9001
ISO9001:2015



HANGCHA trucks conform
to the European Safety
Requirements.