



Carrello elevatore elettrico Serie A

con portata da 4000 a 4990kg

Il mondo di Hangcha





Alte Prestazioni

- / Il freno elettromagnetico è usato come freno di servizio, garantendo un utilizzo del carrello più semplice e più sicuro.
- / Il sistema di discesa soft è stato concepito per una miglior esperienza di guida del carrello Serie A. Quando le forche di abbassano a 60-100mm dal suolo, il sistema di discesa soft si aziona automaticamente ed evita che le forche colpiscano il suolo, garantendo vibrazioni ridotte e maggior sicurezza.
- / La configurazione del carrello completamente in tecnologia AC (sistema di trazione e sistema pompa) garantisce migliori performance con consumi ridotti.
- / Il controllo elettronico ad alta frequenza MOSFET garantisce una gestione fluida della trazione e del sollevamento. Frenata a recupero di energia, frenata ad inversione di marcia e funzione antislittamento garantiscono la piena sicurezza di tutte le operazioni.
- / Il servosterzo idraulico con rilevamento del carico permette di effettuare manovre precise e sicure. L'ottimizzazione dell'olio nei circuiti aumenta l'efficienza del sistema idraulico
- / L'applicazione di luci a LED per l'intero carrello reduce il consume di energia.

Design

/ Come tutti i carrelli Serie A, le linee moderne e avvolgenti e i materiali di alta qualità utilizzati rendono il carrello un partner perfetto per il lavoro quotidiano nella tua azienda.

Manutenzione

- / Coperchio batteria ad apertura totale per rendere semplici le operazioni di manutenzione.
- / Controllo elettronico protetto da coperchio a facile apertura per agevolare la manutenzione.
- / Il motore trazione AC a bassa manutenzione riduce sensibilmente i costi di gestione.
- / La configurazione con l'estrazione laterale della batteria è molto utile per una sostituzione veloce, sicura e affidabile della batteria.



Comfort

- / Il volante con l'inclinazione ergonomica ed il sedile regolabile favoriscono una posizione confortevole e una piacevole esperienza di guida.
- / Il display a LED permette di accedere in modo semplice a tutte le funzioni del carrello ed è disposto in alto per una sicura e migliore visualizzazione.
- / La silenziosità e le ridotte vibrazioni permettono l'utilizzo del carrello in qualsiasi contesto nel più totale rispetto e sicurezza dei lavoratori.
- / Grazie alla valvola di controllo integrata, le leve sono collocate nella posizione più confortevole, agevolando l'operatore.

Stabilità

- / La nuova configurazione del motore di trazione e la più bassa disposizione della batteria rispetto allo chassis garantiscono un'ottima stabilità del carrello.
- / Il sistema sterzante flessibile, a raggio ridotto, permette di muoversi con stabilità in spazi limitati.

Affidabilità e Sicurezza

- / Utilizzo della migliore componentistica elettronica per il sistema di controllo motore, i connettori, l'interruttore di emergenza, il display, l'acceleratore ecc.
- / Le componenti più importanti, come carrozzeria, assale di guida, assale sterzo e montante, sono resistenti e robusti, adatti a lavori pesanti.
- / Tutti i componenti elettronici ed idraulici sono equipaggiati da un sistema di protezione da sovraccarichi.



Design ergonomico



Display ben visibile



Facile manutenzione



Ridotto raggio di sterzata

Semplice/
Affidabile/
Intelligente/



Standard

- / Motore di trazione AC ad alta efficienza
- / Display multifunzione
- / Pedana in gomma
- / Interruttore di emergenza
- / Gomme pneumatiche
- / Freno di stazionamento elettronico
- / Estrazione batteria dall'alto
- / Valvola a 2 vie
- / Fari LED
- / Luci posteriori LED
- / Specchietto retrovisore panoramico
- / Montante Duplex 3 metri
- / Piantone sterzo regolabile
- / Trazione, sollevamento e sterzata con controllo elettronico
- / Lampeggiante e cicalino retromarcia
- / Cassetta degli attrezzi (porta bicchieri, presa accendisigari, presa USB, fermacarte)
- / Sistema CAN-BUS
- / Pompa di ingranaggio silenziosa marchio Shimadzu (Made in Japan)
- / Servosterzo idraulico
- / Sistema di discesa soft
- / Sensore di presenza dell'operatore

Optional

- / Gomme superelastiche
- / Gomme anti-traccia
- / 3° o 4° funzione idraulica
- / Montanti Duplex e Triplex con alzata libera
- / Retromarcia assistita con pulsante del clacson
- / Luce lavoro LED posteriore
- / Traslatore integrato
- / Altre attrezzature
- / Diverse dimensioni di forche disponibili
- / Piastra porta forche larga
- / Griglia reggi carico con diverse dimensioni in larghezza e altezza
- / Batteria a grande capacità
- / Estrazione laterale della batteria
- / Minileve su bracciolo regolabile
- / Sedile molleggiato
- / Applicazione cella frigo
- / Cabina completa
- / Luce blue spot
- / Specchietti retrovisori laterali

Specifiche Montanti Serie A 4.0t

Tipo	Altezza Sollevamento	Altezza montante abbassato	Altezza montante sfilato		Alzata libera		Brandeggio		Capacità	
			Con griglia reggicarico	Senza griglia reggicarico	Con griglia reggicarico	Senza griglia reggicarico	Avanti	Indietro	Capacità di carico a baricentro 500mm	
									Ruota singola	Ruota doppia
			mm	mm	mm	mm	(°)	(°)	4.0t	4.0t
Duplex a grande visibilità	2500	1955	3670	3330	150	150	6	11	4000	4000
	2700	2095	3870	3530	150	150	6	11	4000	4000
	3000	2245	4170	3830	150	150	6	11	4000	4000
	3300	2395	4470	4130	150	150	6	11	4000	4000
	3500	2495	4670	4330	150	150	6	11	4000	4000
	3600	2545	4770	4430	150	150	6	11	4000	4000
	4000	2975	5170	4830	150	150	6	11	3800	4000
	4300	2960	5470	5130	150	150	6	6	3600	3800
	4500	3070	5670	5330	150	150	6	6	3400	3600
	4800	3235	5970	5630	150	150	6	6	3000	3200
Duplex Gal	2500	1976	3670	3365	809	1115	6	11	4000	4000
	2750	2100	3920	3615	933	1238	6	11	4000	4000
	3000	2226	4170	3865	1055	1365	6	11	4000	4000
	3300	2376	4470	4165	1205	1515	6	11	4000	4000
Triplex Gal	4000	2080	5170	4850	912	1229	6	11	4000	4000
	4300	2180	5470	5150	1012	1329	6	6	3400	3600
	4500	2248	5670	5365	1080	1395	6	6	3200	3400
	4800	2340	5970	5650	1172	1489	6	6	3000	3200
	5000	2410	6170	5855	1242	1559	6	6	2600	3000
	5500	2575	6670	6355	1408	1724	3	6	2250	2800
	6000	2790	7170	6865	1622	1939	3	6	1700	2600

Specifiche Montanti Serie A 4.5t

Tipo	Altezza Sollevamento	Altezza montante abbassato	Altezza montante sfilato		Alzata libera		Brandeggio		Capacità	
			Con griglia reggicarico	Senza griglia reggicarico	Con griglia reggicarico	Senza griglia reggicarico	Avanti	Indietro	Capacità di carico a baricentro 500mm	
									Ruota singola	Ruota doppia
			mm	mm	mm	mm	(°)	(°)	4.5t	4.5t
Duplex a grande visibilità	2500	1955	3670	3330	150	150	6	11	4500	4500
	2700	2095	3870	3530	150	150	6	11	4500	4500
	3000	2245	4170	3830	150	150	6	11	4500	4500
	3300	2395	4470	4130	150	150	6	11	4500	4500
	3500	2495	4670	4330	150	150	6	11	4500	4500
	3600	2545	4770	4430	150	150	6	11	4500	4500
	4000	2975	5170	4830	150	150	6	11	4250	4500
	4300	2960	5470	5130	150	150	6	6	4000	4250
	4500	3070	5670	5330	150	150	6	6	3800	4050
	4800	3235	5970	5630	150	150	6	6	3350	3600
Duplex Gal	2500	1976	3670	3365	809	1115	6	11	4500	4500
	2750	2100	3920	3615	933	1238	6	11	4500	4500
	3000	2226	4170	3865	1055	1365	6	11	4500	4500
	3300	2376	4470	4165	1205	1515	6	11	4500	4500
Triplex Gal	4000	2080	5170	4850	912	1229	6	11	4500	4500
	4300	2180	5470	5150	1012	1329	6	6	3800	4050
	4500	2248	5670	5365	1080	1395	6	6	3600	3850
	4800	2340	5970	5650	1172	1489	6	6	3350	3600
	5000	2410	6170	5855	1242	1559	6	6	3150	3400
	5500	2575	6670	6355	1408	1724	3	6	2550	3100
	6000	2790	7170	6865	1622	1939	3	6	1950	2800

Specifiche Montanti Serie A 4.99t

Tipo	Altezza Sollevamento	Altezza montante abbassato	Altezza montante sfilato		Alzata libera		Brandeggio		Capacità	
			Con griglia reggicarico	Senza griglia reggicarico	Con griglia reggicarico	Senza griglia reggicarico	Avanti	Indietro	Capacità di carico a baricentro 500mm	
									Ruota singola	Ruota doppia
			mm	mm	mm	mm	(°)	(°)	4.99t	4.99t
Duplex a grande visibilità	2500	1955	3865	3330	150	150	6	11	4990	4990
	2700	2095	4065	3530	150	150	6	11	4990	4990
	3000	2245	4365	3830	150	150	6	11	4990	4990
	3300	2395	4665	4130	150	150	6	11	4990	4990
	3500	2495	4865	4330	150	150	6	11	4990	4990
	3600	2545	4965	4430	150	150	6	11	4990	4990
	4000	2975	5365	4830	150	150	6	11	4750	4990
	4300	2960	5665	5130	150	150	6	6	4500	4750
	4500	3070	5865	5330	150	150	6	6	4250	4500
	4800	3235	6165	5630	150	150	6	6	3750	4000
Duplex Gal	2500	1976	3670	3305	610	1115	6	11	4990	4990
	2750	2100	3920	3555	735	1238	6	11	4990	4990
	3000	2226	4170	3805	860	1365	6	11	4990	4990
	3300	2376	4470	4105	1010	1515	6	11	4990	4990
Triplex Gal	4000	2080	5170	4860	715	1222	6	11	4750	4990
	4300	2180	5470	5160	815	1322	6	6	4200	4500
	4500	2248	5670	5370	883	1390	6	6	4000	4250
	4800	2340	5970	5660	975	1482	6	6	3750	4000
	5000	2410	6170	5860	1045	1552	6	6	3500	3750
	5500	2575	6670	6360	1210	1718	3	6	2850	3350
	6000	2790	7170	6870	1425	1932	3	6	2200	2950

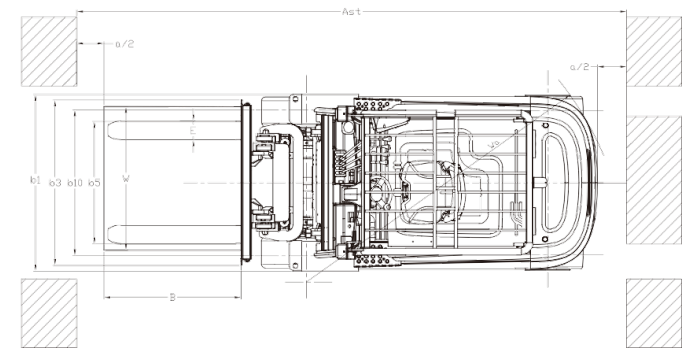
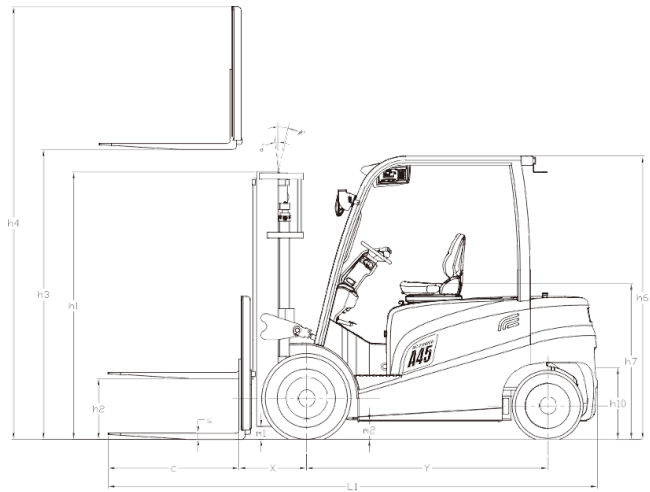

a=200 mm safety clearance
 AST=a+W+ X+B

TABELLA PORTATE

